



Camiones Mercedes-Benz

Axor 3341/48

Cabina L

Ficha Técnica

Año Modelo 2024



Mercedes-Benz

MOTOR

Modelo	OM 457 LA Euro V electrónico
Tipo	6 cilindros en línea, con Turbo e Intercooler.
Freno Motor	Freno motor (Top Brake) + estrangulamiento +Retarder"
Potencia	410 Cv @ 1900 rpm
Par Motor	2000 Nm @ 1100 rpm
Cilindrada total	11,947 cc
Sistema de inyección	Bomba - Conductor - Inyector (PLD).
Baterías	2 x 12/135 Ah
Transformador de Tension	24V/12V, 15A
Alternador	28V/80A
Motor de partida	6,5Kw

Curvas de desempeño: Motor OM 924 LA Euro V
Potencia 210 Cv a 2200 rpm/ Torque 780 Nm @ 1200 a 1600 rpm



DESEMPEÑO DEL VEHÍCULO

Reducción eje trasero:	i= 4.83
Velocidad máxima:	120 km/h
Pendiente superable (PBV/ PBVC):	68% / 15% (Máxima)
Pendiente superable (PBV/ PBVC):	51% / 12% (En arranque)

TRANSMISIÓN

Tipo:	Accionamiento Mecánico (Semi Automatizado)		
Caja de cambios:	MB G 240-16	16 marchas sincronizadas + 02 marchas de reversa.	
	Mando del cambio Telligent	Toma de fuerza opcional	
1. ^a marcha = 11.72	6. ^a marcha = 4.40	Embrague: Doble disco, Ø 400 mm seco servo asistido	
2. ^a marcha = 9.75	7. ^a marcha = 3.64	11. ^a marcha = 1.80	15. ^a marcha = 0.83
3. ^a marcha = 7.92	8. ^a marcha = 3.02	12. ^a marcha = 1.48	16. ^a marcha = 0.69
4. ^a marcha = 6.58	9. ^a marcha = 2.66	13. ^a marcha = 1.20	Marcha atrás r 1 = 10.66
5. ^a marcha = 5.29	10. ^a marcha = 2.21	14. ^a marcha = 1.00	Marcha atrás r 2 = 8.86

EJES

SUSPENSIÓN

Eje Delantero	Delantera Muelles Parabólicos	
Modelo	MB VL 4/55 D 7.5	Capacidad: 7,500 Kg
Tipo	Rígido	Estabilizador delantero
Capacidad Técnica	7,500 Kg	
1er Eje Trasero	Con cubos reductores	Trasera Muelles Semiépticos
Modelo	MB HD 7/ 057DGS - 13	Capacidad: 13,000 Kg x 2 (26,000 kg)
Capacidad Técnica	13,000 kg	Estabilizador trasero
2do Eje Trasero	Con cubos reductores	
Modelo	MB HL 7/ DS - 13	Equipado con bloqueo longitudinal y transversal.
Capacidad Técnica	13,000 kg	
Desmultiplicación	i=4.83	

NEUMÁTICOS

CHASIS

	MODELO	CANTIDAD		
Aros:	9.00 x 22.5		Ancho Bastidor (mm)	763
Neumáticos delanteros:	295/80R22.5R22.5 mixtas	2	Dimensiones perfil (mm):	289x70x9.5 Perfil U
Neumáticos traseros:	295/80R22.5 mixtas	8	LNE:	50 (NBR 6656)
Repuesto:	8.25x22.5-295/80R22.5	1	Diametro de Giro (m)	21
			Ángulo de ataque descargado:	26°
			Ángulo de ataque cargado:	23°

DIRECCIÓN

Modelo	ZF 8098
Tipo	Asistencia hidráulica
Aceite hidráulico	3.5 litros

SISTEMA DE FRENOS

- Frenos neumáticos de doble circuito independientes.
- Frenos ABS + EBD +ASR (Control de Tracción)
- Freno de Tambor en el eje delantero y trasero.
- Secador de aire comprimido
- Freno de Motor a las válvulas + estrangulador constante (Tipo mariposa)
- Freno de estacionamiento con accionamiento neumático con actuación en las ruedas traseras
- Reajuste automatico de los frenos.
- Freno de remolque y Freno de cuesta bajo
- Retardador Voith R 115 HV (Torque frenado máximo = 3500 Nm)

CABINA

- Cabina L
- Paragolpes para todo terreno.
- Tempomat
- Altavoces
- PSM
- Preequipo radio 12v
- Rejilla protectora para faros.
- Elevallunas electrico para conductor y acompañante
- Cortina en todas las ventanas.
- Espejo para rampas lado acompañante
- Parasol Exterior.
- Tacografo 7 dias
- Avisador cinturon de seguridad.
- Tempomat
- Bocina neumatica
- Asiento conductor neumatico.
- Preequipo para radiocomunicación CB
- Soporte columna dirección ajustable
- Alarma de retroceso.
- Aire acondicionado.

PESOS Y CAPACIDADES

Pesos	Eje Delantero	1er Eje Trasero	2do Eje Trasero	Total
Vacío sin carrocería *	5,305 Kg.	2,675 Kg.	2,675 Kg.	10,655 Kg.
Pesos Admisibles	7,500 Kg.	13,000 Kg.	13,000 Kg.	33,500 kg.
Capacidad de Carga*	2,195 Kg.	10,325 Kg.	10,325 Kg.	22,845 Kg.
Peso Bruto Vehicular (PBV)				33,500 Kg.
Peso Bruto Vehicular Combinado (PBVC)				123,000 Kg.

* Pesos para vehículos estandar, en orden de marcha y sin conductor. Tolerancia de 3%.

OPCIONALES

- Asiento Central para un acompañante adicional en cabina
- Asiento neumático para el copiloto

Opcionales de fabrica solo bajo requerimiento del cliente.

OTROS

- Tanque Combustible 2 x 300 Lts de plástico.
- Escape de Gases Horizontal
- Pre calentador encendido por rejilla (Solución Local)

Dimensiones (mm) - Chasis con cabina sin carrocería

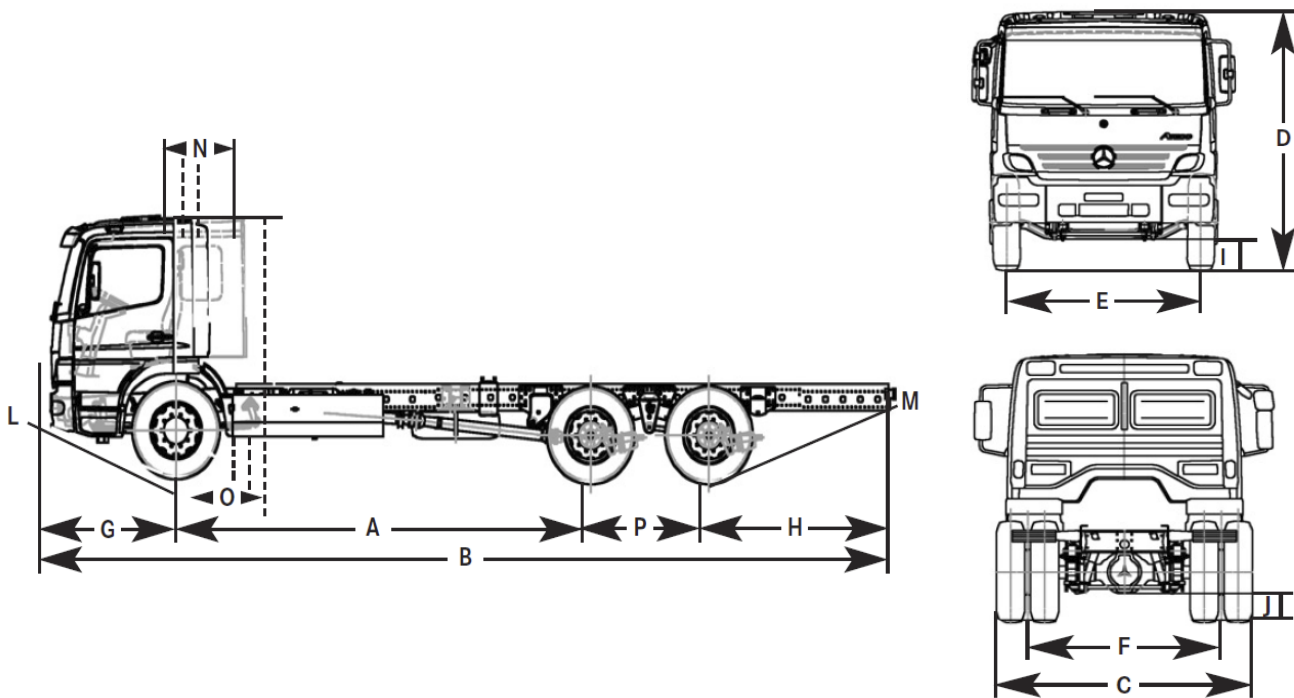

A - Distancia entre ejes (mm)	4,800	E - Ancho eje delantero (mm)	2,045
B - Largo Total (mm)	10,290	F - Ancho eje trasero (mm)	2,470
C - Ancho (mm)	2,576	G - Voladizo delantero	1,440
D - Altura Descargado (mm)	3,145	H- Voladizo trasero	2,700
P - Distancia entre ejes traseros (mm)	1,350		

Mercedes Benz se reserva el derecho de cambiar las especificaciones técnicas de sus productos sin previo aviso.
Fotos pueden incluir opcionales.

DIVEMOTOR

CONCESIONARIOS EN LIMA

Av. Nicolás de Ayllón 2635, El Agustino. Telf: 630-2480
 Av. Canadá N° 1160, La Victoria, Lima. Telf: 712-2000. Fax: 712-2049
 Av. Elmer Faucett N° 217, Callao. Telf: 712-2065
 Panamericana Sur km 24. Telf: 712-2065

CONCESIONARIAS EN PROVINCIA

CONCESIONARIO CAJAMARCA: Av. Vía Evitamiento Norte N° 243, El Bosque. Telf: (076) 34-1909
CONCESIONARIO PIURA: Parque Piura Futura, Lote 6D-2. Veintiséis de Octubre, carretera salida Piura a Sullana
CONCESIONARIO TRUJILLO: Av. Teodoro Valcárcel N° 983, Urb. Santa Leonor. Telf: (044) 22-1686
CONCESIONARIO AREQUIPA: Variante Uchumayo Km 5, Cerro Colorado. Telf: (54) 272077
CONCESIONARIO HUARAZ: Carretera Huaraz Monterrey Km3.2, Vichay, Independencia. Telf: (043) 22-1710
CONCESIONARIO CUSCO: Carretera Cusco. Abancay Km 11 Anta. Distrito de Cachimayo (084) 246800 Anexo 3016
CONCESIONARIO JULIACA: Jr. Lambayeque N° 440. Telf: (051) 32-3422
CONCESIONARIO CERRO DE PASCO: Av. Ramón Castilla Mz. 10 Lote 1 - Villa de Pasco Tinyahuarco. Telf: 963701028
CONCESIONARIO HUANCAYO: Av. Mariscal Castilla N° 4708, El Tambo. Telf: (064) 243-6791
CONCESIONARIO LAMBAYEQUE: Carretera Panamericana Norte Km. 779.5 Telf: (074) 310113